

BRIDGE CHECKER BT-400

大型橋梁点検車 BT-400

最大地下深さ：17.4m 積載重量：300kg または 3名



- 道路上から橋下部の点検を行い、橋梁の安全を守ります。
 - 25t車級に架装しています。
 - 最大地下深さ 17.4m
 - 桁厚の橋梁差込作業も余裕。広い作業範囲をカバーし、点検箇所へのスムーズなアプローチが可能
 - ローラージャッキにより連続作業も可能
- ※ この車両は、オペレータ付でのリースになります。

■主要寸法 単位 mm

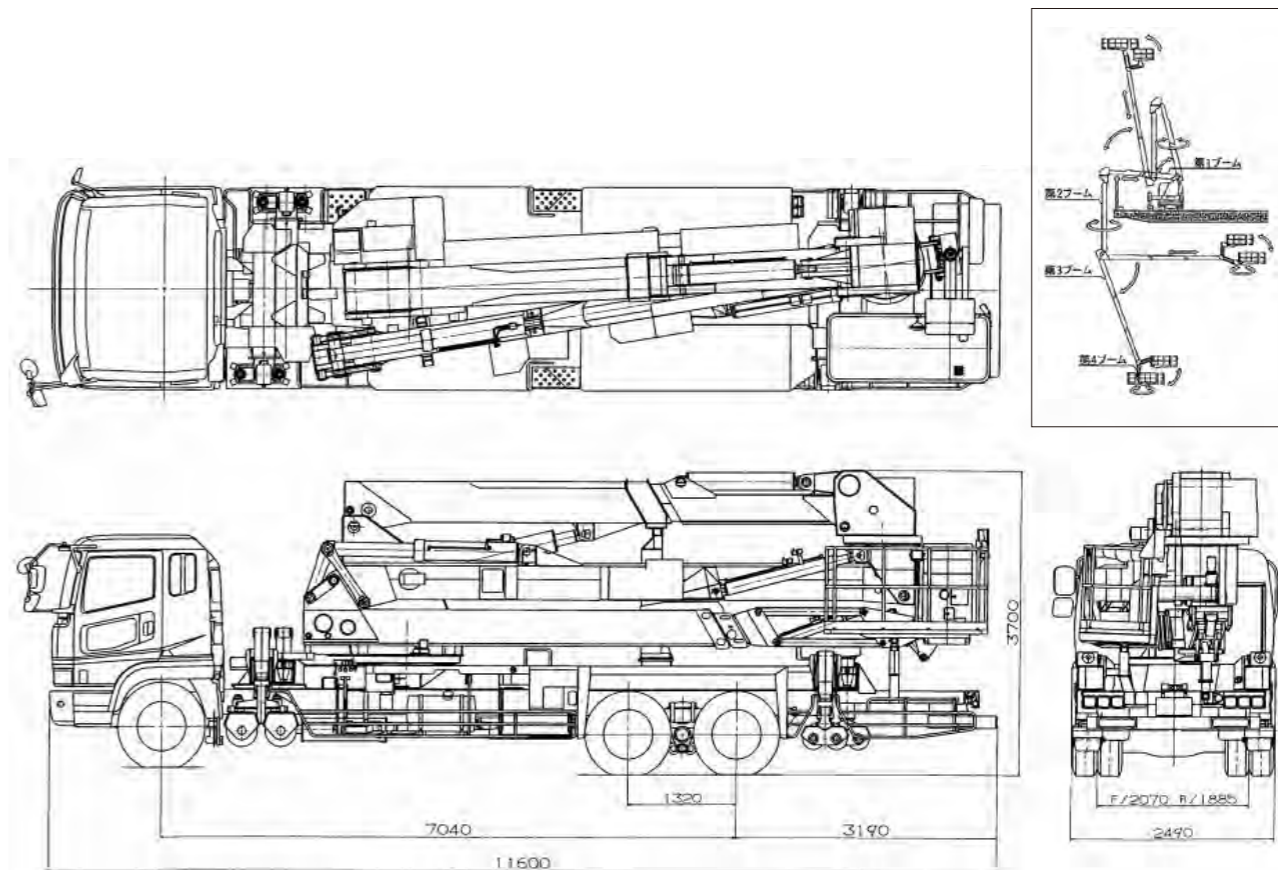

■仕様

●メーカー・型式：タダノ・BT-400

バスケット	積載荷重	300kg または 3名
	最大地下深さ	17.4m
	最大地上高	16.3m
	最大作業半径	11.4m
	最大差込み長さ	15.0m
	外寸法	2.0m×0.85×1.0m (長さ×幅×高さ)
	首振り角度	右100°～左90°
旋回台	首振り速度	190°/55s
	首振り装置	油圧モータ駆動遊星歯車減速式
	自動水平装置	複動油圧シリンダ・リンク併用式、対地角連動式(地面に対し水平維持)
	旋回角度	右100°～左100°
アウトリガ	旋回速度	200°/67s
	全油圧式H型、箱型断面溶接構造、スライド・ジャッキ各個操作装置付、ゴムソリッドタイヤ付	
	フロント：最大4.04m、中間3.00m、リア：最大4.18m、中間3.14m (※タイヤ中心) 設置占有幅：左右最大張出 4.54m 片側のみ最大張出 3.52m	
最大ジャッキ反力	14,000kg	
操作装置	ジョイスティック	第1ブーム伸縮、起伏・旋回、第3ブーム伸縮、起伏・旋回
	スイッチ	第2ブーム起伏、第4ブーム起伏、バスケット首振り、緊急停止、自動展開・格納(下作業用)、自動展開・格納(上作業用)アケル、非常用ホーン、ブーム干渉規制解除、エンジン始動
	表示機能	作業限界、干渉停止、音声警報
	フレーム部(左右側方2ヶ所)	スライド・ジャッキ選択、アウトリガ張出・格納、傾斜表示(3段階)
キャリア部	インターホン	
制御装置	自動展開・格納措置、オートアケル装置(レバー操作に連動)	
安全装置	作業範囲規制装置、緩起動・緩停止制御、速度制御、干渉防止装置、不具合箇所自己診断機能、ジャッキインターロック装置、ブームインターロック装置、車体傾斜警報装置、ロックレキ警報、緊急停止装置(表示灯付)、非常用ホーン、油圧安全弁、油圧シリンダロック装置、バスケット～車両キャブ間通話装置	
車両総重量	25t未滿	

■作業範囲図

